

# ROZSUWANE BRAMKI SENSORYCZNE CP-364

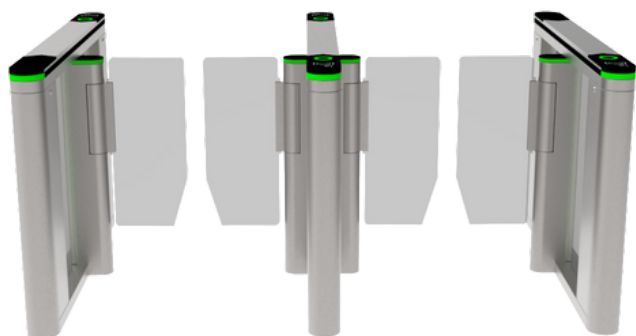

Brama szybkiego ruchu **CP364** to zupełnie nowa brama skrzydłowa charakteryzująca się szybką reakcją i dużą prędkością otwierania. Może osiągnąć 0,3-0,8 sekundy/czas i 30-45 osób/minutę. Prędkość można regulować, która jest ponad dwukrotnie większa niż w przypadku zwykłych bram skrzydłowych, co może ułatwić pieszym szybkie przejście. Jest to główna zaleta bramki szybkiego dostępu. Skutecznie rozwiązuje problem zatrzymania personelu, jest bardziej estetyczny w wyglądzie i jest bardziej preferowany przez klientów. Jest to produkt, który łączy w sobie wysokie bezpieczeństwo i wysoką jakość wykonania.



Bramki szybkiego ruchu UK charakteryzują się wysoką kompatybilnością i mogą współpracować ze wszystkimi systemami kontroli dostępu innych firm. Wyposażony jest w 6 par czujników podczerwieni, które zapewniają bezpieczeństwo przejścia przy dużej przepustowości. Rozsądna konstrukcja i wysoka konfiguracja mają zapewnić szybkie i dokładne, stabilne i ciche poruszanie się bram; z niskim zużyciem energii, oszczędzaniem energii i ochroną środowiska.

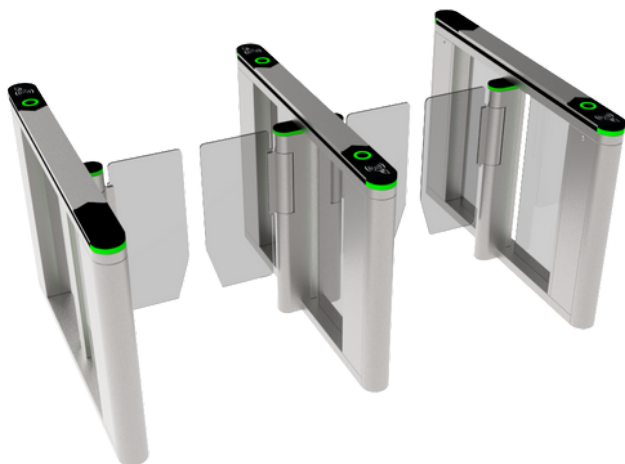

Bramkę szybkiego ruchu zaprojektowano z myślą o bezpieczeństwie. Posiadają takie funkcje, jak technologia zapobiegająca włamywaniu się, która uniemożliwia nieupoważnionym osobom podążanie za upoważnionym użytkownikiem w celu uzyskania dostępu. Modele te obejmują również alarmy lub wskaźniki ostrzegające personel ochrony o podejrzanych działaniach.



PRĘDKOŚĆ PRZEJŚCIA  
40



PRZEJŚCIE  
DLA  
NIEPEŁNOSPRAWNYCH



DWUKIERUNKOWY



110 V-220 V  
ZASILANIE



ANTY-TAILGATING



IP 41  
POZIOM OCHRONNY

Wymiar	1400*130*980mm (4,59*0,43*3,22 stopy) (standardowo)
Materiał	Stal nierdzewna 304 i malowana proszkowo
Materiał ramienia wahadłowego	Szkoło akrylowe (standardowe) lub hartowane
Szerokość przejścia	Standardowa 600 mm (1,97 stopy) - maks. 900 mm (2,95 stopy)
Kierunek przejścia	Jednokierunkowy/Dwukierunkowy
Mechanizm	Silnik bezszczotkowy
Czujnik podczerwieni	6 par
Wskaźnik zdawalności	30-40 osób/minutę
Czas operacyjny	0,2 sekundy
Zasilacz	100 V-240 V, 50/60 Hz
Otwórz sygnał	Przełącznik pasywny (styk bezpotencjałowy)
Komunikacja	RS485
MCBF	3 000 000 cykli
Temperatura pracy	-40 °C ~ 70 °C
Środowisko pracy	Wnętrze
Wilgotność względna	Maksymalnie 95%.

- **ALERTY LED** Wskazują kierunek ruchu za pomocą dobrze widocznego koloru zielonego i czerwonego. Dioda LED na przednim słupku będzie świecić zieloną strzałką wskazującą, że pas jest dostępny. Dioda LED z boku będzie się zmieniać w zależności od stanu bramek.
- **DIODA STANU LINII** Jeśli dostęp został przyznany, dioda LED będzie świecić na zielono. W trybie gotowości dioda LED świeci na niebiesko. W przypadku odmowy dostępu dioda LED miga na czerwono.
- **FUNKCJA ALARMOWA** Funkcja alarmu czujnika podczerwieni w przypadku nielegalnego włamania i włamania odwrotnego.
- **WYJŚCIE AWARYJNE** Funkcja umożliwia swobodne przejście w przypadku sytuacji awaryjnej lub braku prądu, automatyczny reset po przywróceniu zasilania.
- **KIERUNEK PRACY** Jednokierunkowy lub dwukierunkowy jest opcjonalny.
- **AUTOMATYCZNE RESETOWANIE** Ramiona wahadłowe zablokują się automatycznie w ciągu 5 sekund (regulowane), jeśli ktoś opóźni dostęp.
- **ANTYKOLIZJI** Gdy brama natychmiastowo napotka siłę impulsu przekraczającą zakres bezpieczeństwa, ramię automatycznie ustawi się ponownie na swoim miejscu. Mechanizm nie zostanie w żaden sposób uszkodzony.
- **ANTI-PASS BACK** Brama pozostanie zamknięta, jeśli ktoś będzie chciał wejść w odwrotnym kierunku.
- **ZABEZPIECZAJĄCY PRZESUNIECIEM** Brama zaalarmuje, jeżeli bez pozwolenia przejdzie więcej niż jedna osoba.
- **ANTYWŁAMANIOWA** Brama blokuje się automatycznie do momentu wysłania ważnego sygnału otwarcia. Gdy pojawi się ważny sygnał, brama odblokuje się w ciągu 0,2 s (regulowane).

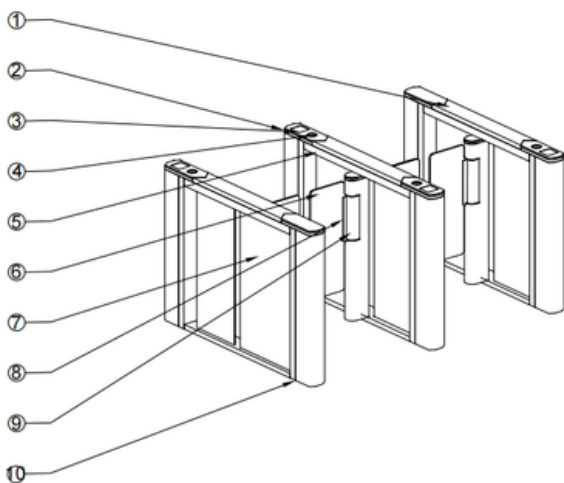

- ① Top Lid
- ② LED Indicator
- ③ Acrylic CARD Window
- ④ Lane Status Indicator
- ⑤ IR Sensor Cover
- ⑥ Acrylic Barrier
- ⑦ Acrylic Side Panel
- ⑧ Chuck
- ⑨ Transmission rod
- ⑩ Position of Fixing Screw

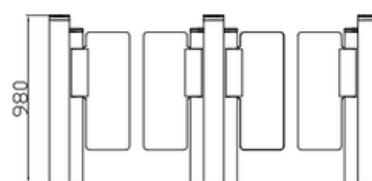
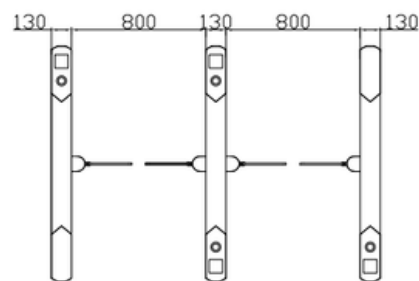
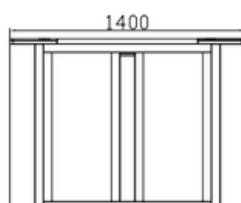

- Wymiar: Można wykonać zgodnie ze stroną klienta.
- Ramię wahadłowe dostępne w wersji szklanej lub akrylowej.
- Opcjonalna dioda LED ramienia obrotowego. Ramiona są bardziej widoczne w ciemności.
- Można dodać oświetlenie i czujniki podczerwieni.
- Można dodać podstawę montażową (do okablowania nad podłogą) i podstawę zdejmowaną (do wydarzeń tymczasowych).
- Wycięcia można dostosować tak, aby pasowały do każdego czytnika. Ikonę karty machnięcia można anulować.
- LOGO można dostosować.
- Dostosowane rysunki 3D są dostępne na podstawie zdjęć witryny.
- Dostępna jest usługa OEM i ODM.

- Proszę sprawdzić w dziale sprzedaży opłaty za dostosowanie.

Nasze bramki są wyposażone w sygnały przekaźnikowe i interfejsy RS485/RS232. Możesz skorzystać z własnego systemu kontroli dostępu lub możemy dostarczyć Ci kompletny system kontroli dostępu.



Pilot



Karta RFID



Kod QR/kod kreskowy



Licznik



Rozpoznawanie twarzy



Rozpoznawanie odcisków palców



Wrzutnik monet/kart



Przycisk



Wycięcia można dostosować tak, aby pasowały do każdego czytnika.

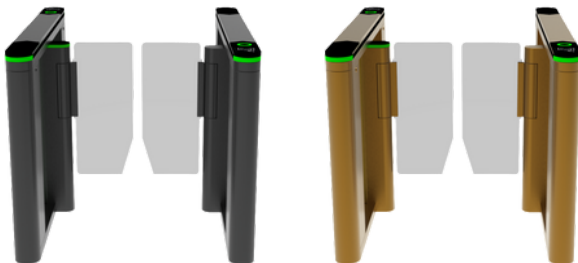

Dostępne inne kolory ramek, wymagany RAL lub RGB.



Czarny Szary Zielony Niebieski Czerwony



LOGO można dostosować.

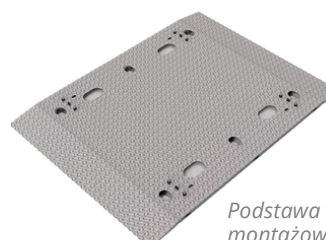

Podstawa montażowa

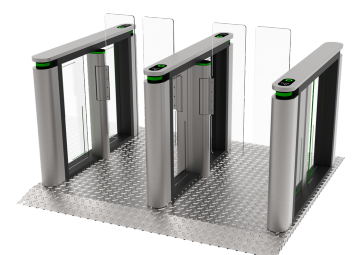



Zasilany sprzętem z rezerwą superkondensatorową

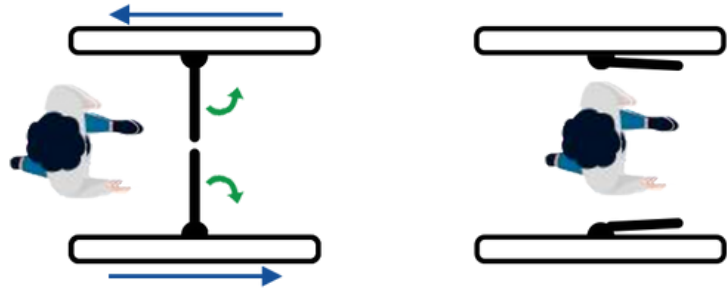

W przypadku przerwy w dostawie prądu wahacze są odblokowywane i otwierane automatycznie.



Jeden pas.

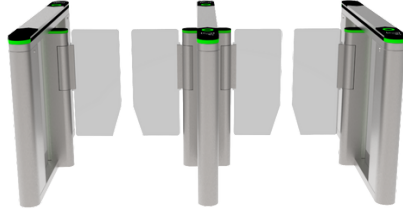

Dwa pasy

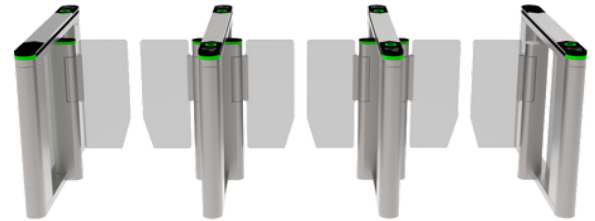

Trzy pasy

