

BLOKER DROGOWY CYCLOPE ZAPROJEKTOWANY ZGODNIE Z

M30 (K4) KLASĄ ANTY-RAMOWĄ



NIEZAWODNE, PRAKTYCZNE I EKONOMICZNE ROZWIĄZANIE DO
100% ZAPEWNIENIA BEZPIECZEŃSTWO TWOJEGO TERYTORIUM

Anty-ramowy Cyclope przeznaczony jest do zapewnienia przyjaznej dla pieszych kontroli dostępu pojazdów do chronionego obwodu.

Opracowanym zgodnie z klasą M30 (K4), zapewnia obronę obiektu przed terrorystami. W przeciwieństwie do pachołków.

Zapora wymaga montażu na płytce głębokości. Ta zmotoryzowana platforma ma napęd hydrauliczny i została zaprojektowana tak, aby pracować w trybie wysokiej intensywności. Szeroki zakres opcjonalnych konfiguracji sprawia, że jest to szeroko stosowane rozwiązanie zabezpieczające dla różnorodnych obiektów.

Miejsca instalacji

- Instytucje rządowe
- Bazy wojskowe
- Elektrownie jądrowe
- Zakłady produkcyjne
- place handlowe
- instytucje finansowe
- tereny lotnisk
- centra biznesowe
- Hotele
- kompleksy sportowe
- miejsca rekreacji
- obszary miejskie
- instytucje naukowe

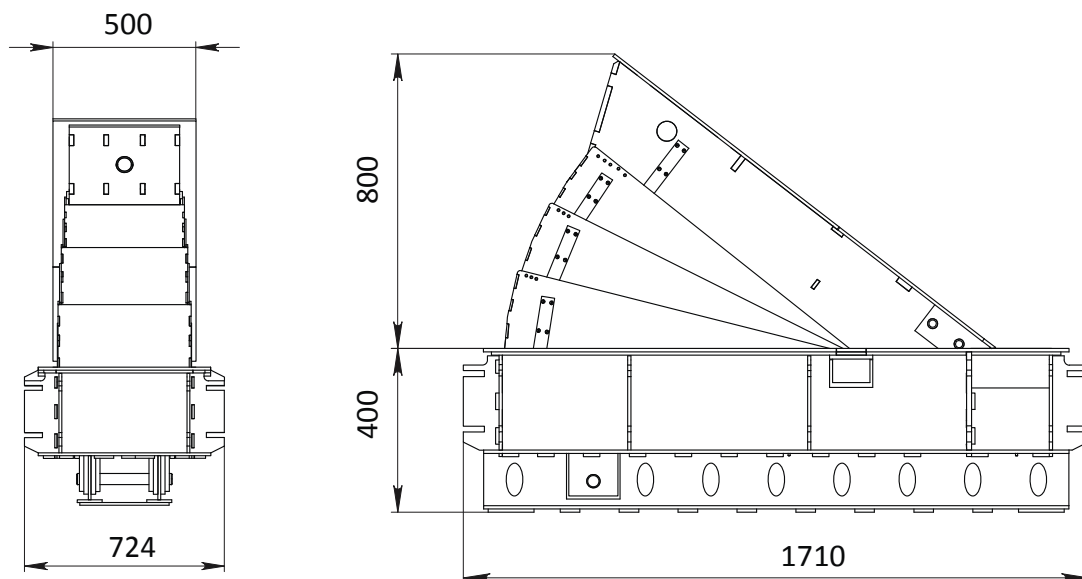

Specyfikacja techniczna:

Model	AUIA-320-01
typ instalacji	zamontowany płytko
napęd	Hydrauliczny (zewnątrzny/wewnętrzny)
długość bloku, mm	500
wysokość podniesienia, mm	800
głębokość instalacji	400
szybkość podnoszenia, sec	~4
szybkość opuszczania, sec	~3
poziom bezpieczeństwa	IP 67 dla blokad drogowych IP 55 dla skrzynek kontrolnych
waga, kg	710
materiał	- Stal konstrukcyjna (malowana proszkowo)
odporność na uderzenia, kJ	656
temperatury działania	-10/50
obciążenie na oś, t	15
zasilanie	3 fazy 380 V, 50/60 Hz
zużycie energii, kw	
- hydraulika wewnętrzna	0,8
- hydraulika zewnętrzna	1,6

*przy temperaturach niższych niż -10 *C należy zastosować opór grzewczy (opcjonalny)

WEWNĘTRZNA JEDNOSTKA HYDRAULICZNA

Skrzynka kontrolna

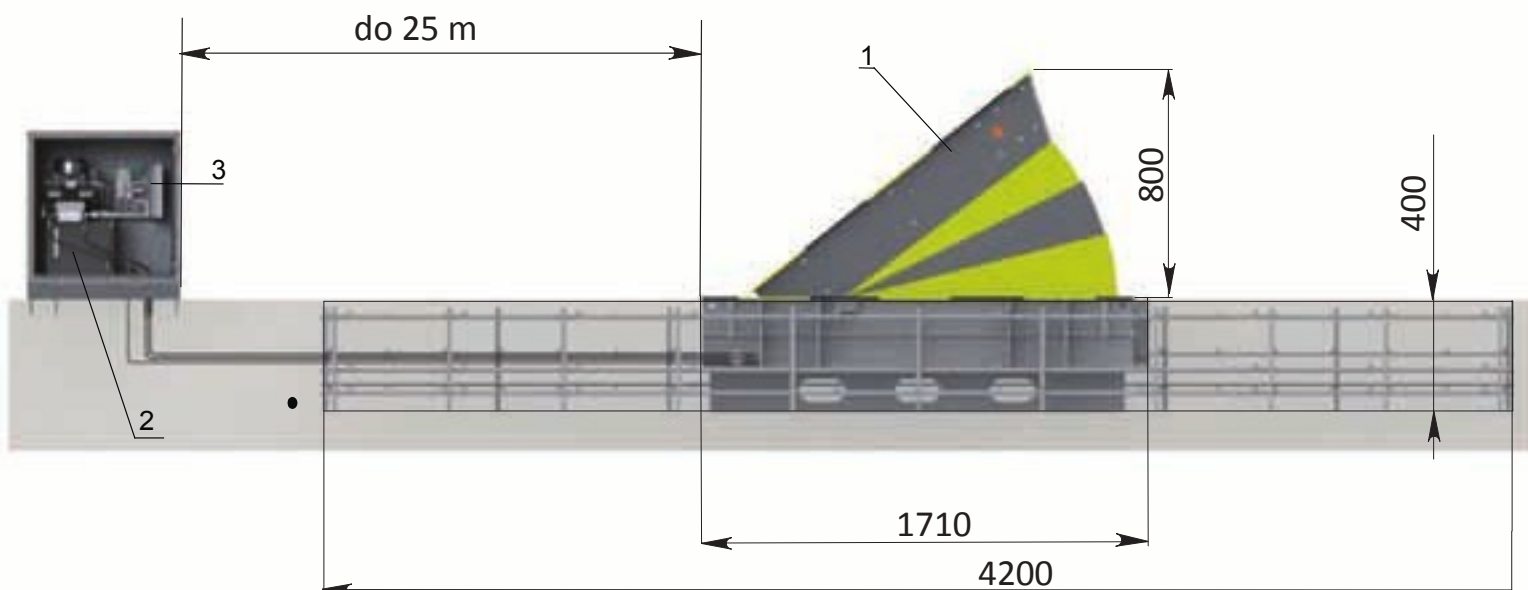

1. Montaż zapory
2. Jednostka hydrauliczna
3. Skrzynka z elektroniczną jednostką sterującą

WEWNĘTRZNA JEDNOSTKA HYDRAULICZNA

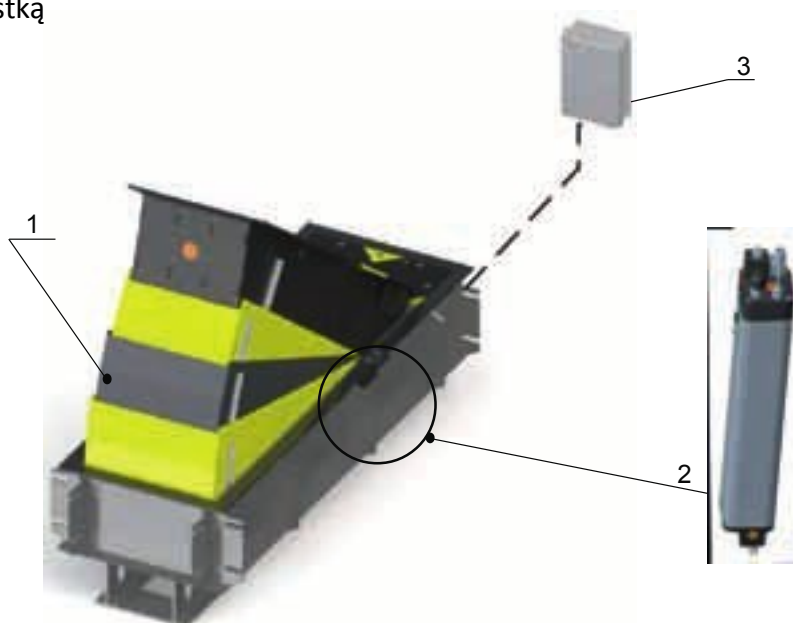

Zalety

- płytki montaż
- Niezawodność i trwałość
- Niskie koszty eksploatacji
- prosta obsługa
- Tryb pracy o wysokiej intensywności

Opcje dodatkowe

- alarm dźwiękowy
- dodatkowy pilot
- Światło drogowe ze wspornikiem
- urządzenie grzewcze
- jednokanałowa pętla indukcyjna (kontroler + 30 m kabla)
- Odbiornik radiowy z dwoma kluczykami w zestawie

W Standardzie

- wskaźnik LED
- Ręczne zwolnienie przy wyłączonym zasilaniu

