

TurnPort

Турникет «TurnPort» был специально разработан для установки в составе системы оплаты проезда и контроля посадки пассажиров в наземный транспорт. Прочная усиленная конструкция турникета позволяет надежно контролировать проход пассажиров. Турникет получает команды от специального устройства (валидатора), к которому он подключается в качестве исполнительного механизма.



Триподный турникет

тип турникета, где преграждение прохода осуществляется триподом



Транспортный

используется в системах оплаты проезда для общественного транспорта



Антипаника

функция позволяющая открыть турникет для прохода или заблокировать его в случае чрезвычайной ситуации

Функциональные особенности:

- Выполнен из материалов высокой прочности, имеет отличную антикоррозийную защиту.
- Конструктивно приспособлен для высоких нагрузок.
- Функция «Антипаника», управляемая дистанционно (позволяет полностью открыть турникет для прохода в случае чрезвычайной ситуации).
- Имеет ряд защитных приспособлений, увеличивающих срок его эксплуатации.

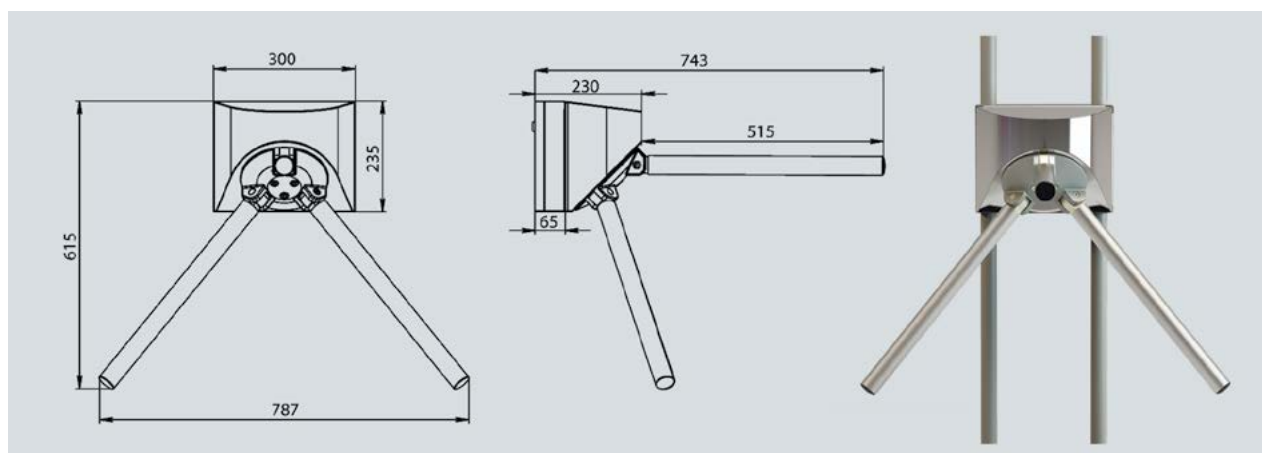

Варианты исполнения:

Корпус:	нержавеющая полированная сталь
	нержавеющая шлифованная сталь
Штанги трипода:	нержавеющая полированная сталь
	алюминий
Механизм:	поворотно-блокирующий (электромеханический)

Габаритные размеры (мм):

Высота корпуса	235
Длина корпуса	300
Ширина корпуса	230
Ширина трипода	500
Ширина прохода	550-600
Вес	≈ 16 кг

Технические характеристики:

Напряжение питания:	24 В
Потребляемая мощность:	не более 24 Вт
Пропускная способность:	не менее 40 чел./мин
Индикация:	отсутствует
Рабочая температура:	— 20°C...+40°C
Класс пылевлагозащиты:	IP 54